

PRÉCARITÉ DE LOGEMENT

elise.gachet44@gmail.com
07.82.03.39.81

SOMMAIRE

Synthèse de la veille

Problématique et axe

Évolution du concept

Conception





SYNTHÈSE DE VEILLE

PERSONNES SANS DOMICILE FIXE

DÉFINITION



Sans Abris et SDF : un sans abris est obligatoirement un SDF néanmoins la réciproque n'est pas vraie. La différence majeure se trouve dans la durée. Un sans abris dort dehors habituellement. Un SDF peut n'avoir dormi dehors qu'une fois mais avoir un **hébergement précaire** qui change chaque nuit.

Pour expliquer ce phénomène il existe deux courants, l'un **structurel**, l'autre se repose sur l'**expérience** de l'individu.

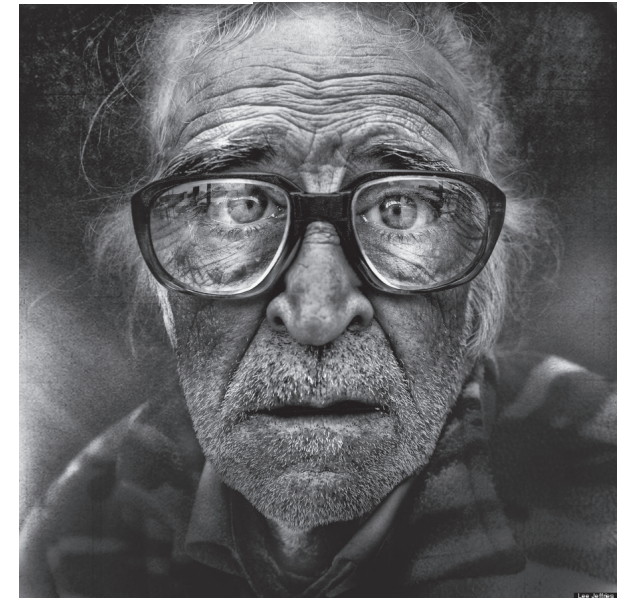

Carenews, « SDF ou sans-abri : quelle définition ? Quelle différence ? », **Journal du droit des jeunes**, 04/11/2021, <https://www.carenews.com/entourage/news/sdf-ou-sans-abri-quelle-definition-quelle-difference>

Julien Damon, « Les SDF en France : difficultés de définition et de prise en charge », **Journal du droit des jeunes**, 2003, pages 30 à 35, <https://www.cairn.info/revue-journal-du-droit-des-jeunes-2003-3-page-30.htm>

Portraits Lee Jeffries.

LEUR QUOTIDIEN

SÉCURITÉ

Vivre dans la rue rend les personnes bien **plus vulnérables**, elles n'ont pas d'endroit où se réfugier, pas de portes à fermer à double tours pour se sentir en sécurité. Si vivre dans la rue inflige des souffrances physique évidente, vivre à la rue c'est aussi **vivre dans la peur** constante de **se faire voler**, le mental est également mis à rudes épreuves.

En effet, cette vie rend **anxieux, déprime, rend insomniaque**, peut pousser à avoir des **comportements paranoïaques**. Adopter une posture méfiante vis à vis d'autrui est une question de survie pour ces personnes.

Pour aider ces personnes, il est important qu'elles créent du **lien social** avec autrui.



Ça commence aujourd'hui, « Femmes SDF, elles ont réussi à s'en sortir », 2019, france 2
<https://www.youtube.com/watch?v=UHeirsL9PY0>

Simple comme bonjour, « Les souffrance psychique à la rue », Docteur Mercuel
<https://www.simplecommebonjour.org/?p=24>



LEUR QUOTIDIEN

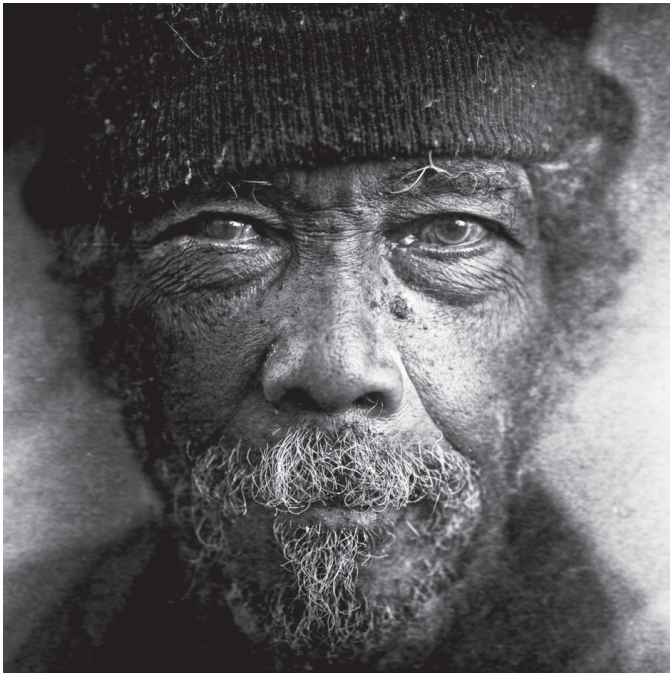

SOCIAL

Il est important de ne pas laisser **le lien social mourir** pour ces personnes. Les particuliers peuvent aider par **des gestes simples**, en évitant de détourner le regards mais aussi **discuter brièvement**.

Malheureusement de nombreux **préjugés** bloquent l'action des particuliers. Des idées reçues sur les SDF persistent.

Simple comme bonjour, « SDF et si on comprenait ? », Elina, ancienne SDF, Thibault, Travailleur Social, Antoine, Riverain, <https://www.simplecommebonjour.org/?p=4>



« La rue ne
rend pas
malade
mental, par
contre elle fait
souffrir »

Docteur Mercuel, Psychiatre
spécialiste de la grande
précarité.

SOUFFRANCES PSYCHIQUES

Contrairement à certaines idées reçues **tous les SDF ne sont pas fous**, en revanche 1/3 d'entre eux présentent des troubles psychiques dû à leur vie à la rue. En effet, cette vie rend **anxieux, déprime, rend insomniaque**, peut pousser à avoir des **comportements paranoïaques**.

Simple comme bonjour, « Les souffrance psychique à la rue », Docteur Mercuel
<https://www.simplecommebonjour.org/?p=24>



LES SDF ET LE NUMÉRIQUE

71 % des personnes sans abris ont un téléphone.

Difficultés pour recharger,
Cette difficulté d'accès à un espace de recharge peut devenir une charge mentale, en effet le besoin de préserver sa batterie pour la nuit devient une contrainte.



30 % Ont déjà été victime de vol

La perte de ce matériel entraîne également une perte de document, et rend plus difficile l'accès au dossier administratif.

La maison des jours heureux de Jean Prouvé

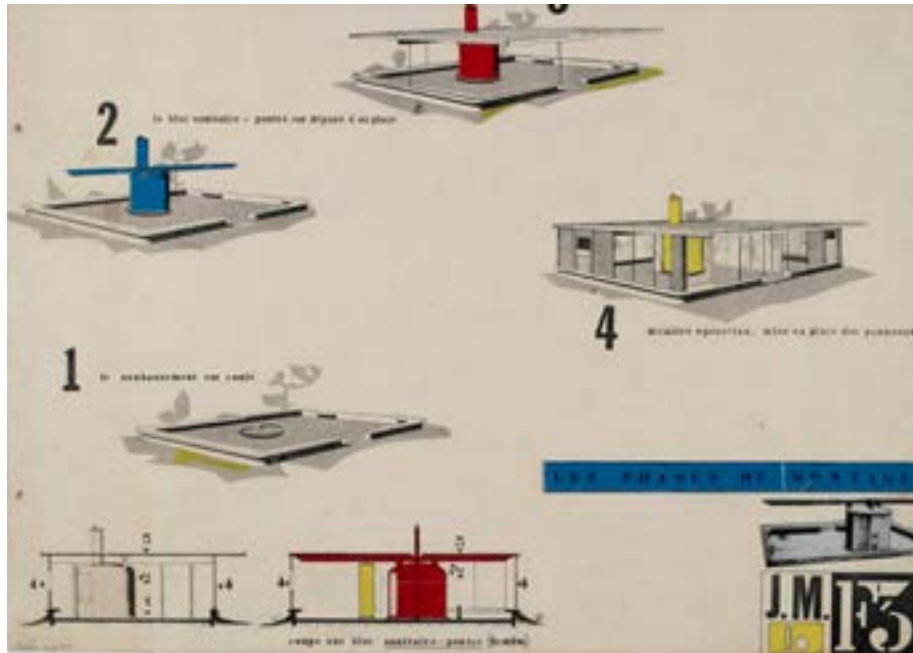

James Furzer



RainCity Housing



collectif design pour tous



L'EXISTANT

QUELQUES DISPOSITIFS ANTI-SDF



On constate très vite que pour les mesures anti-sdf il y a une grande diversité dans le paysage urbain.

RENCONTRE AVEC UNE ASSOCIATION

Créé en 1970 par Marion CAHOUR,
Ses missions :

Préparer des petits déjeuners

Dialoguer avec les accueillis

Informer et **guider** vers les
services d'aide

Alain Bouteiller, co-président et
bénévole chez Brin de causette
depuis 10 ans.

Importance de **la mairie de
Nantes** et son engagement
contre le sans abrisisme.

Les accueillis chez Brin de
causette recherche :

**de la chaleur, du calme, parfois
discuter.**





PROBLÉMATIQUE ET AXE

Comment aider les personnes en situation de grande précarité en intégrant des solutions dans le mobilier urbain ?

**Aider les personnes SDF à lutter
contre leur sentiment d'insécurité
en leur offrant davantage de
confort**



ÉVOLUTION DU CONCEPT



Couleur



Chaleureux

Formes simples

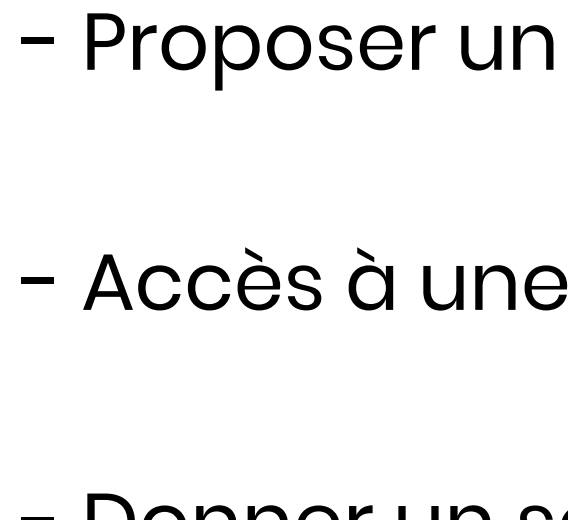

I
N
S
P
I
R
A
T
I
O
N

- 
- Proposer un rangement solidaire
 - Accès à une prise
 - Donner un sentiment de sécurité
 - S'inclure dans le paysage urbain

OBJECTIFS

Sécuriser les biens personnels en incluant des casiers ou rangements dans le mobilier urbain.

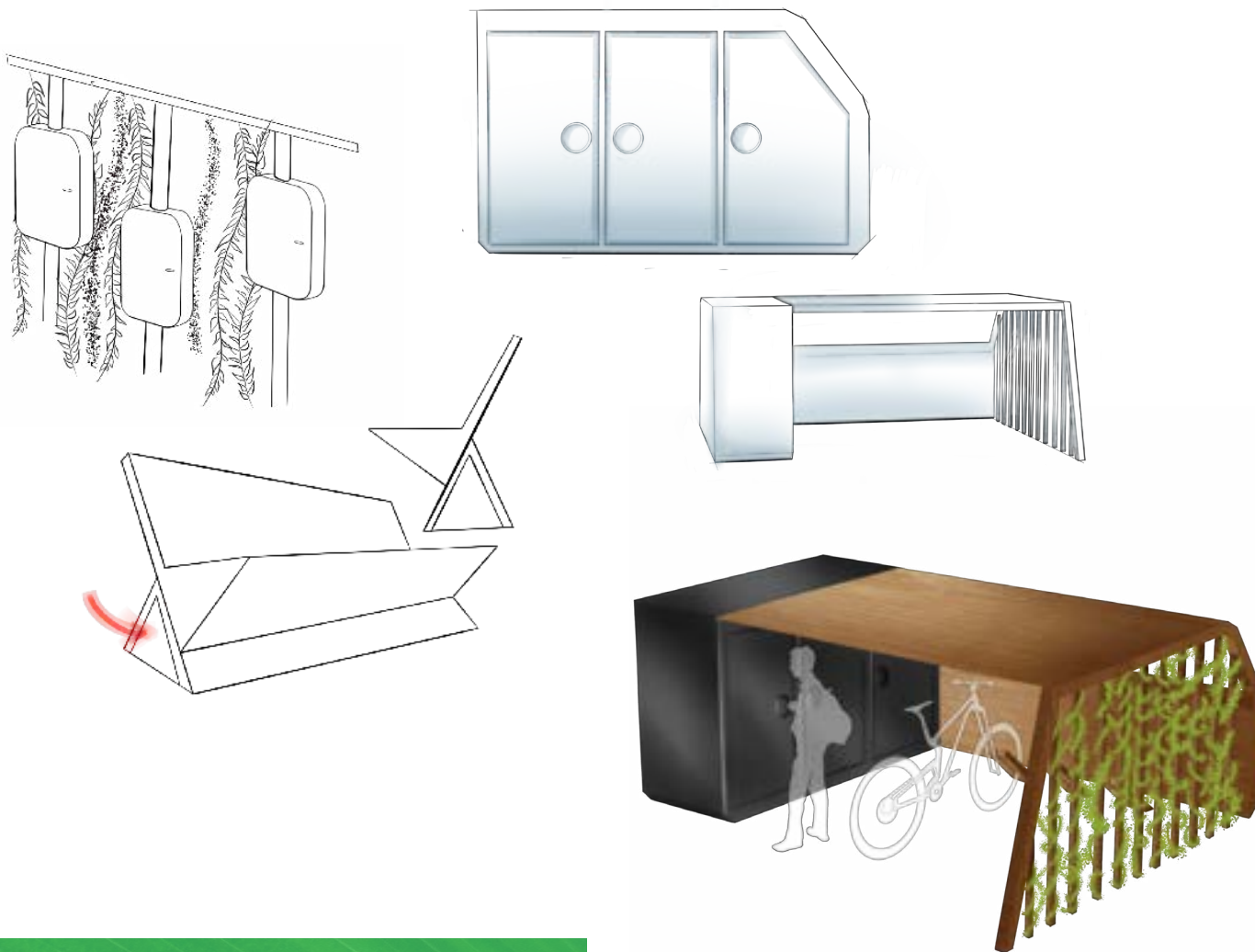

ÉVOLUTION



CONCEPTION

LE PRODUIT



SCÉNARIO D'USAGE

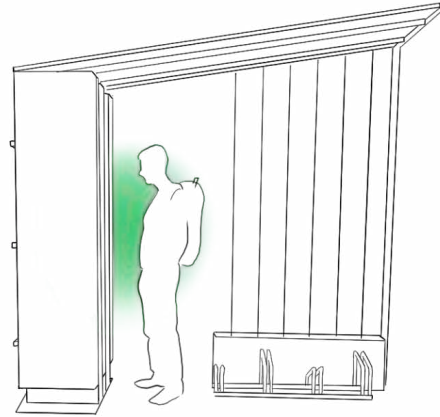

Transmettre coordonnées et code d'un casier

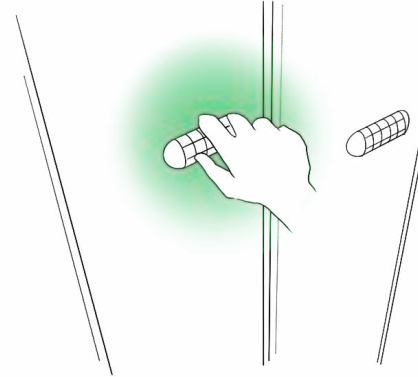

Casier fermé à l'aide d'un code

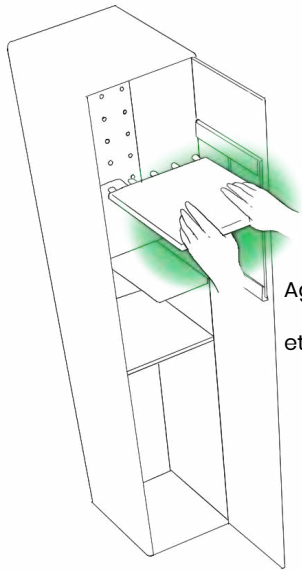

Agencer son casier, ouvrir
et fermer le miroir

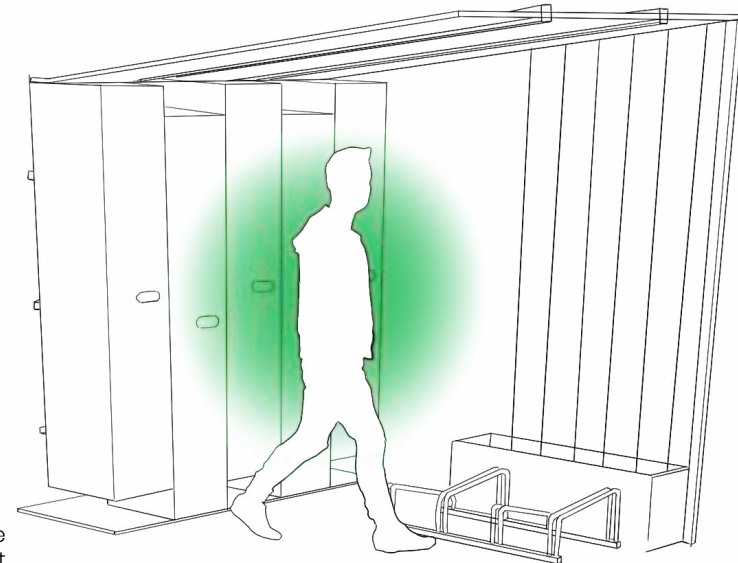
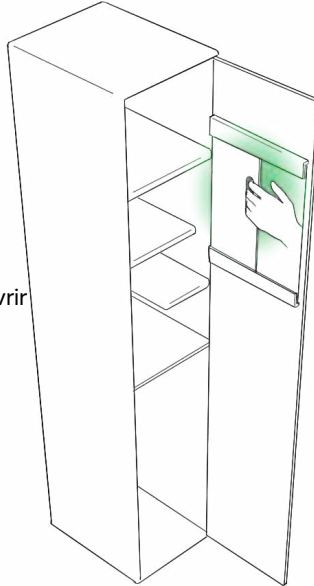

Dans la porte on a accès à un miroir, en effet, les personnes sdf on parfois besoin de se voir pour se raser ou se préparer à un rendez-vous. Toutefois, pour certains d'entre eux se voir dans cette posture est une épreuve, c'est pourquoi le miroir peut être masqué facilement.

SCÉNARIO D'USAGE

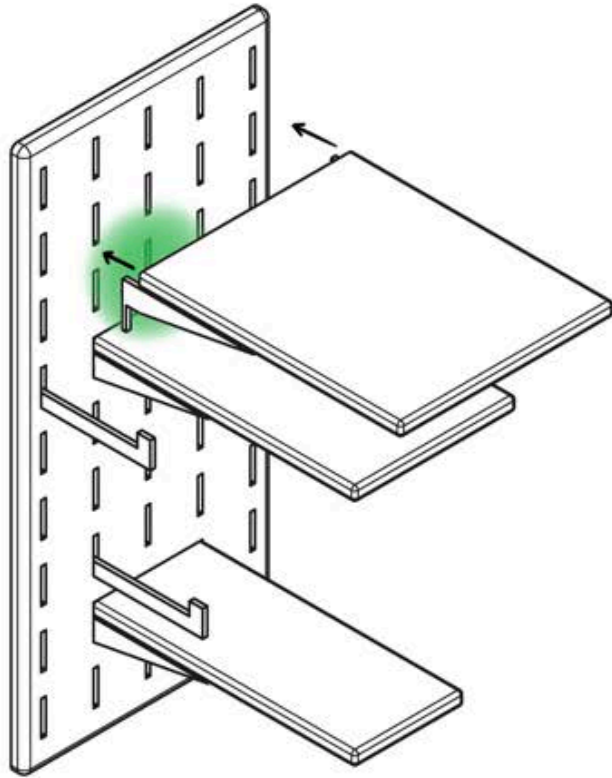

Le casier se constitue de différentes parties à l'intérieur. En bas la partie pour poser son sac à dos. Elle est séparée par une plaque d'aluminium de la partie supérieure qui elle est personnalisable. A l'aide d'un module on peut venir bouger les étagères pour créer un l'espace souhaité.

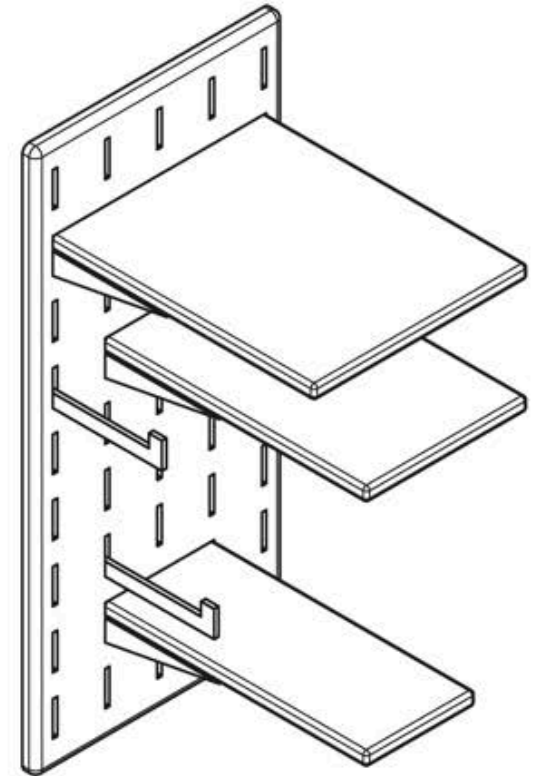
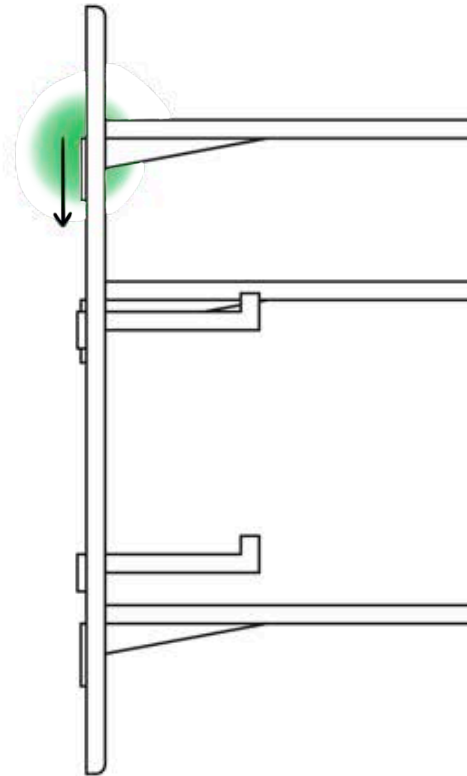

LES ACTEURS

Projet **collaboratif** entre la ville de Nantes et les associations d'aide aux personnes sans-abris et SDF.



Quelques associations nantaises :

Brin de causette

À l'écoute de la rue

Action froid



CYCLE D'UTILISATION

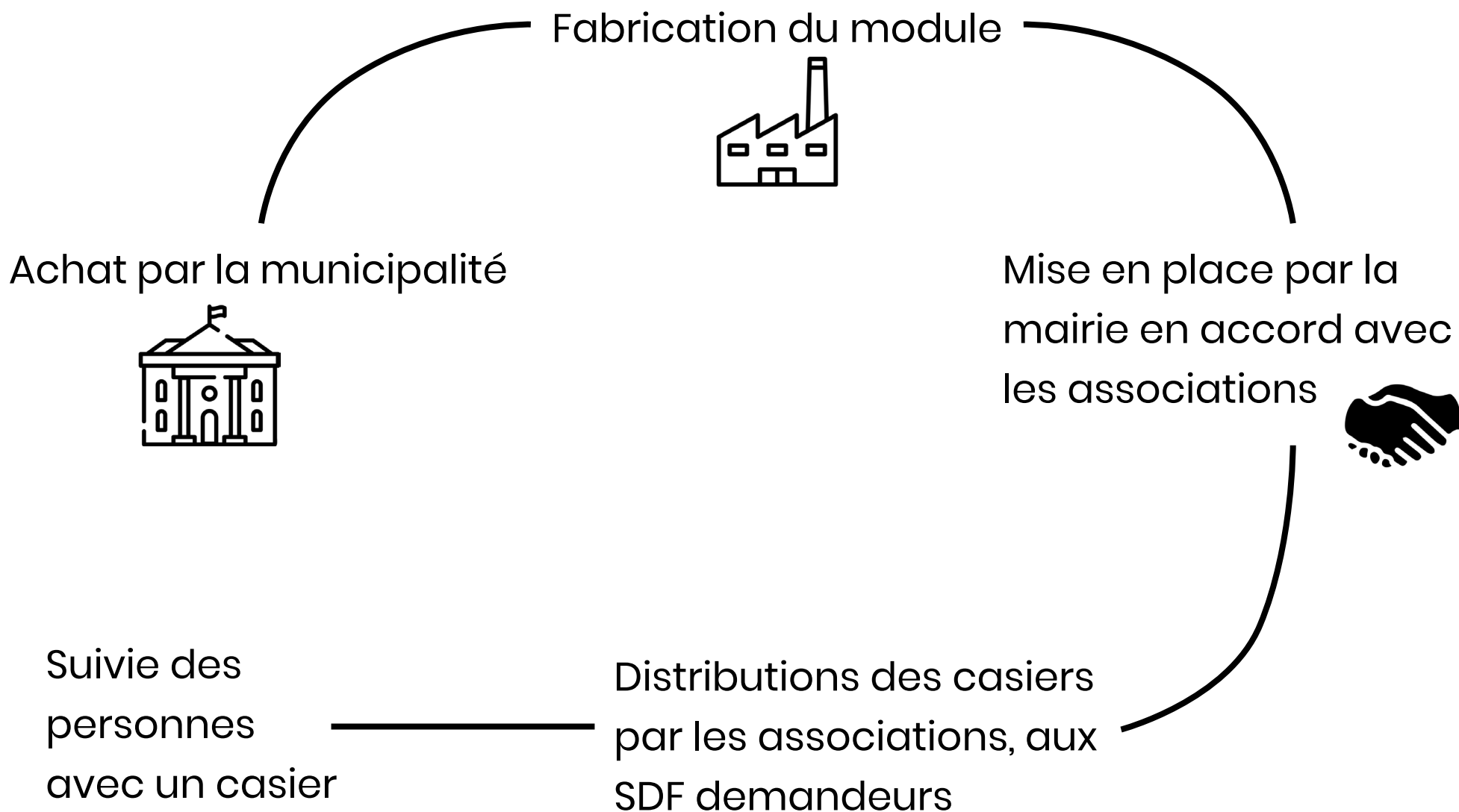

CHOIX MATÉRIAUX

Aluminium



Panneaux solaires

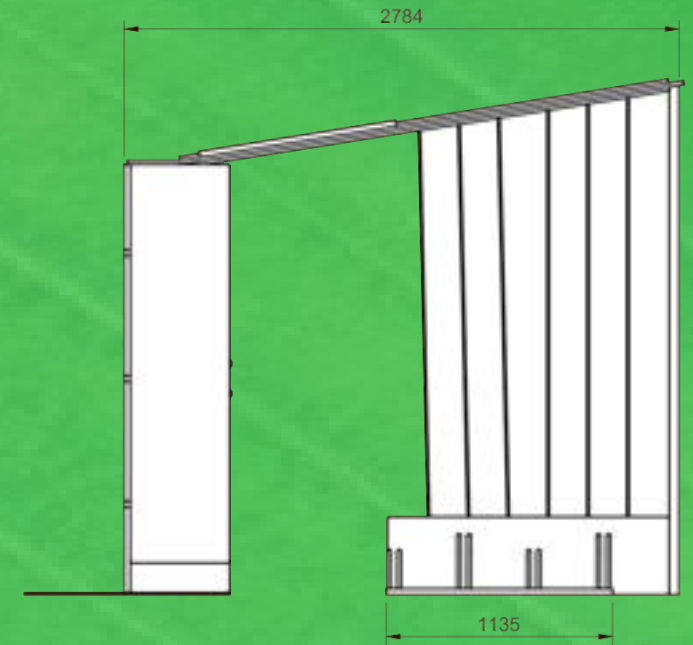
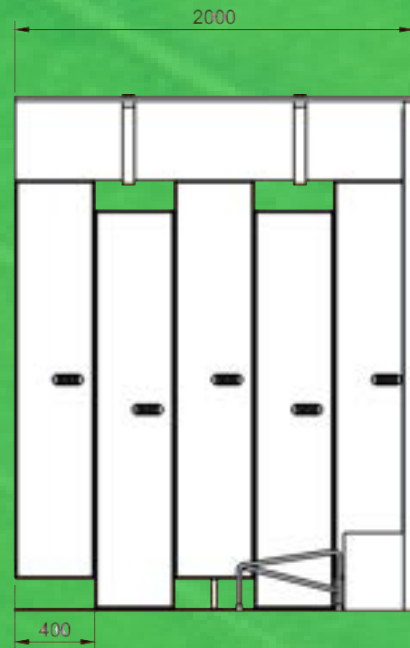

EMCOMBREMENT

Plantes grimpantes



Polycarbonate recyclé



Métal recyclé

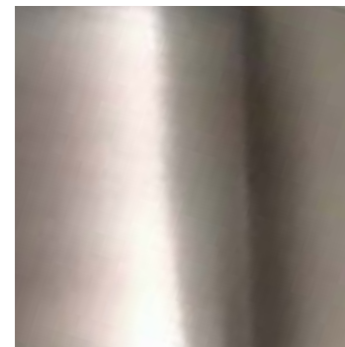

COMPOSANTS

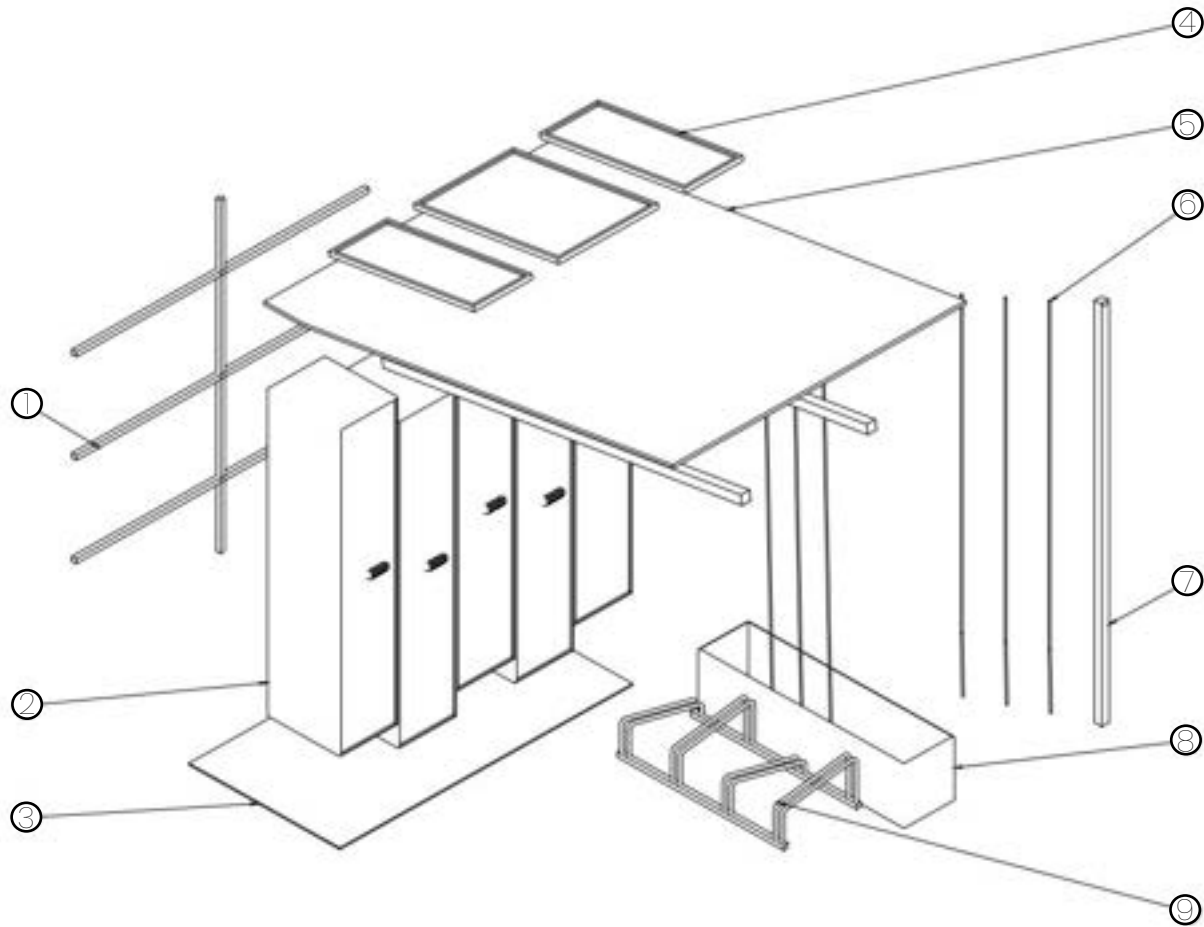

| Repères | Nombre | Désignation | Matière |
|---------|--------|------------------|-----------------|
| 1 | 4 | Barre de tenue | Métal |
| 2 | 5 | Casier | Aluminium |
| 3 | 1 | Tenue au sol | Métal |
| 4 | 3 | Panneau solaire | Panneau solaire |
| 5 | 1 | Toit | Polycarbonate |
| 6 | 6 | Tige plante | Métal |
| 7 | 2 | Barre de support | Métal |
| 8 | 1 | Jardinière | Aluminium |
| 9 | 1 | Rangement à vélo | Métal |

COMPOSANTS

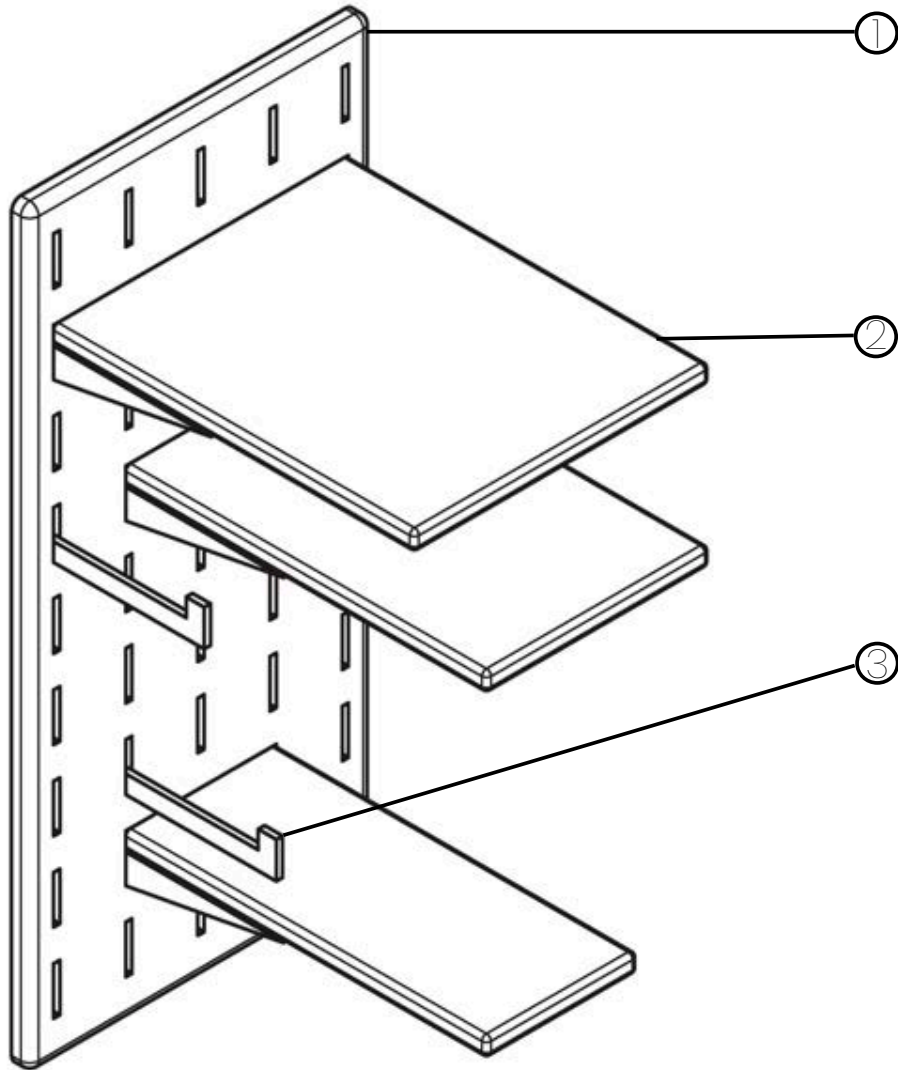

| Repères | Nombre | Désignation | Matière |
|---------|--------|-----------------|-----------|
| 1 | 5 | Tableau perforé | Aluminium |
| 2 | 15 | étagère | Aluminium |
| 3 | 10 | porte manteau | Aluminium |

LE MODULE

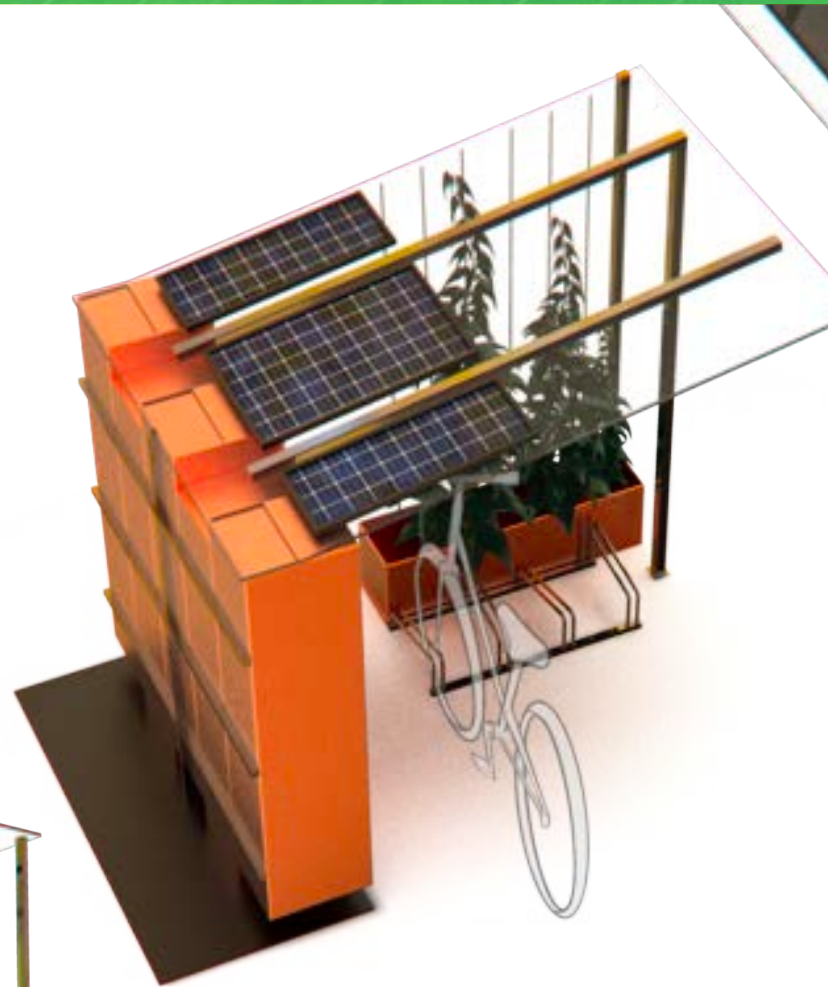

CASIER



3 tailles d'étagères
2 modules



DÉTAILS

1 prise, 2 port USB



Cadenas à code

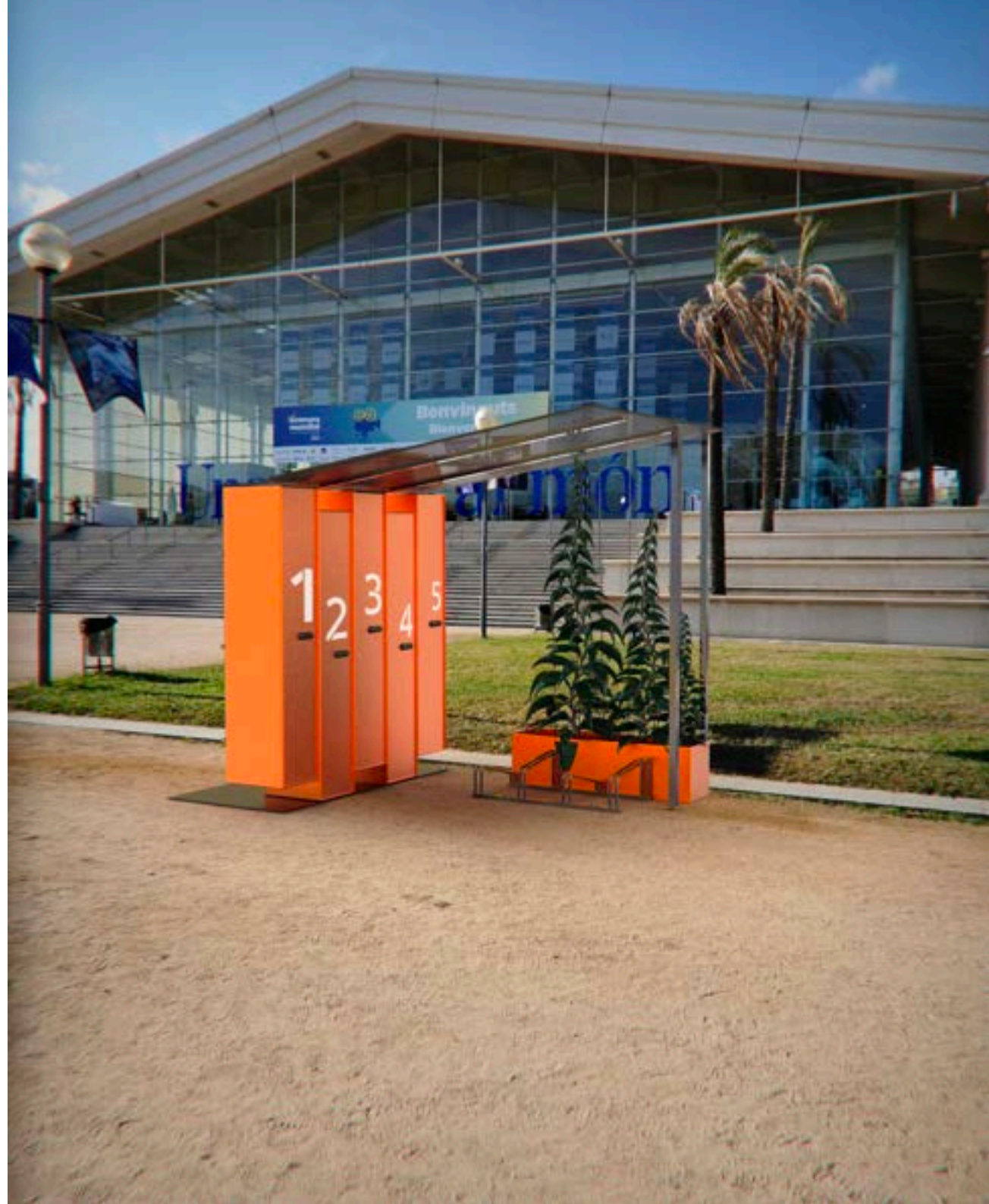

Merci de votre attention

